

UK Installation

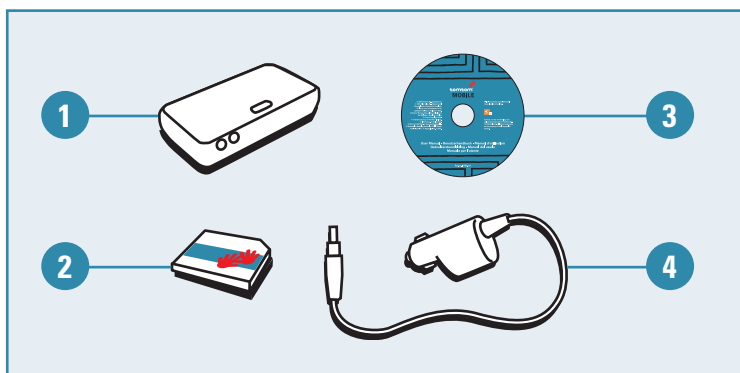

UK

1 TomTom Wireless GPS Receiver
2 Memory card
3 TomTom MOBILE CD - User Manual
4 Gleichstromkabel

FR Installation

FR

1 TomTom Wireless GPS Receiver
2 La carte mémoire
3 TomTom MOBILE CD - Manuel d'utilisation
4 Cordon d'alimentation allume-cigare

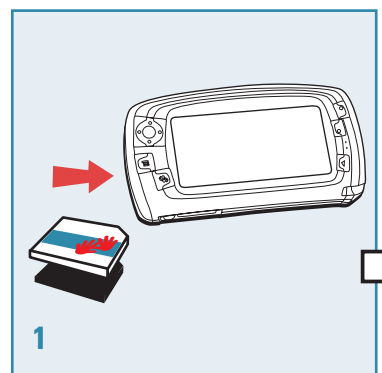

UK

Insert the TomTom MOBILE memory card in your mobile phone.

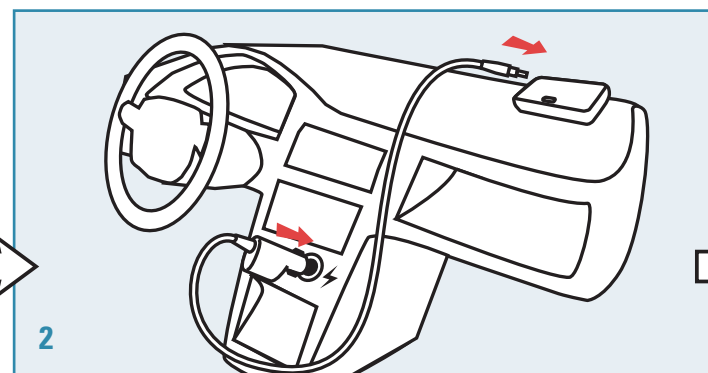

UK

Place the TomTom Wireless GPS receiver in your car, with a clear view of the sky and charge it using the DC power lead.

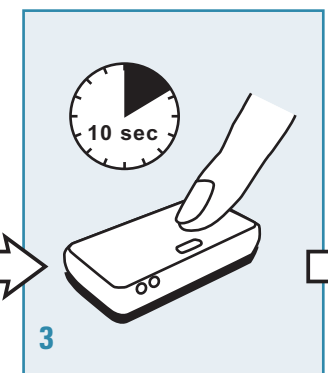

UK

Hold the power button for 10 seconds to switch it on.

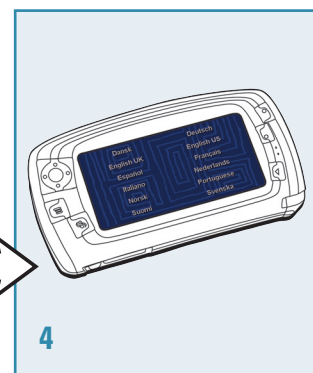

UK

Launch TomTom MOBILE from the phone menu and follow the on-screen instructions.

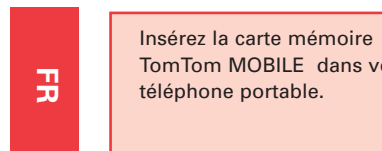

FR

Insérez la carte mémoire TomTom MOBILE dans votre téléphone portable.

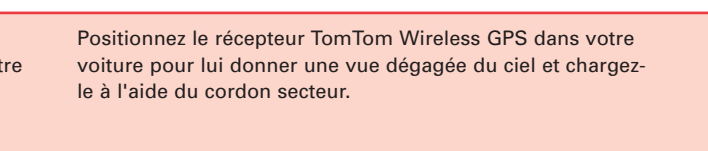

FR

Positionnez le récepteur TomTom Wireless GPS dans votre voiture pour lui donner une vue dégagée du ciel et chargez-le à l'aide du cordon secteur.

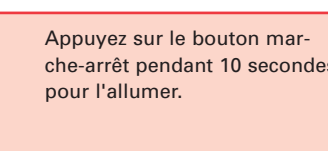

FR

Appuyez sur le bouton marche-arrêt pendant 10 secondes pour l'allumer.

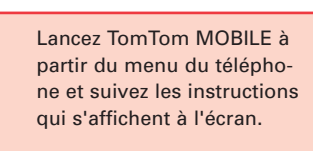

FR

Lancez TomTom MOBILE à partir du menu du téléphone et suivez les instructions qui s'affichent à l'écran.

UK Plan a route

Before navigating, you need a GPS 'fix'. Getting a 'fix' for the first time may take up to 45 minutes. The display will turn black and white if you do not have a 'fix'.

When you have a 'fix' the screen will return to full color. Now press the screen to show the options menu.

Select "Navigate to..." to begin planning a route from your current location.

Select "Address"

Select your destination "City" from the list. Type in some letters of the name to filter the list.

Select the "Street" you would like to navigate to in the same way.

Enter a house number (or crossing) and then press "OK" to calculate your route. Finally, press "Done" and get MOBILE!

UK GPS

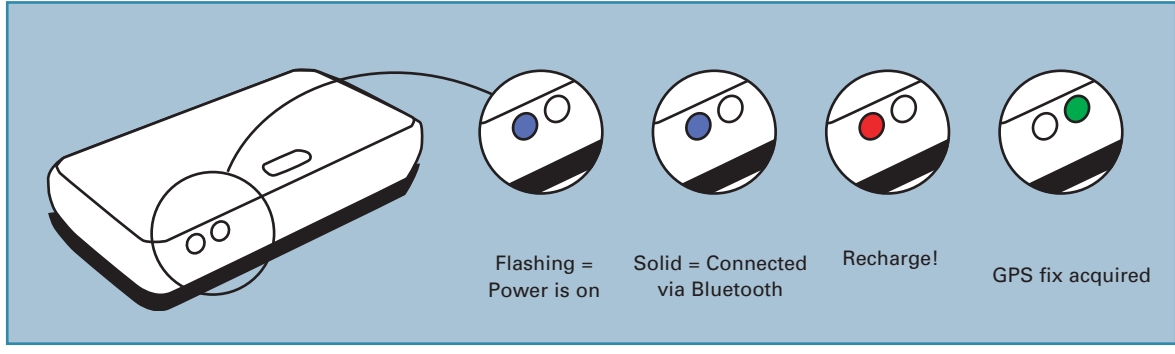

UK Tips

- We strongly recommend that you back up the TomTom MOBILE memory card before use
- If your TomTom GPS receiver is not switched on, or is out of range, you will not be able to plan routes or navigate
- If you do not want to use the route suggested by TomTom MOBILE you can use the "Find alternative..." option to plan a different route.
- We recommend that you do not use the TomTom MOBILE memory card to store other files, such as pictures or ring tones.
- You should continue to charge the TomTom Wireless GPS receiver for 2 hours when first connected to the DC power lead.
- To receive technical support you must first register your product at www.tomtom.com
- To avoid running out of battery:
 - Purchase a car charger for your phone and charge your phone whenever you are not charging the TomTom Wireless GPS receiver.
 - Whenever you have finished using TomTom MOBILE, you must close that application using the "Exit application" menu option.
- More information can be found on the TomTom MOBILE CD.

FR Planifiez un itinéraire

Avant de pouvoir procéder à la navigation, vous devez "acquies" un signal GPS. Une première "acquisition" peut demander jusqu'à 45 minutes. En l'absence "d'acquisition" de signal, l'écran s'affiche en noir et blanc.

Après "l'acquisition" d'un signal, l'écran reprend ses couleurs. Veuillez appuyer sur l'écran afin de faire apparaître le menu des options.

Sélectionnez "Naviguer vers..." pour planifier un itinéraire à partir de votre emplacement actuel.

Sélectionnez " Adresse "

Sélectionnez votre " ville " de destination dans la liste. Entrez les premières lettres du nom de la ville pour filtrer la liste.

Sélectionnez la " rue " à laquelle vous souhaitez accéder en procédant de la même manière.

Entrez le numéro de la rue (ou l'intersection) et appuyez sur "OK" pour calculer l'itinéraire. Pour terminer, sélectionnez "Terminé". C'est PARTI!

FR GPS

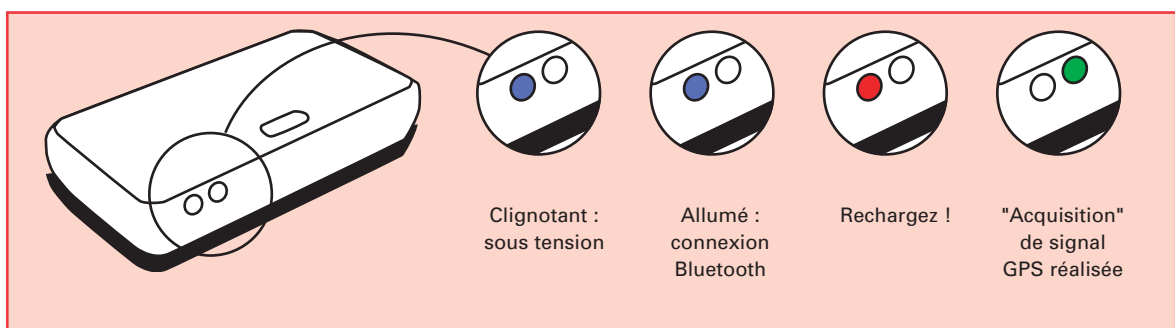

FR Conseils

- Il est fortement recommandé de faire une copie de sauvegarde de la carte mémoire TomTom MOBILE avant de l'utiliser.
- Si le récepteur TomTom GPS n'est pas sous tension ou ne reçoit pas de signaux, vous ne pourrez pas planifier d'itinéraires ni naviguer.
- Si vous ne voulez pas utiliser l'itinéraire suggéré par TomTom MOBILE, vous pouvez choisir l'option " Find alternative..." (Itinéraire bis...) pour planifier un itinéraire différent.
- Il est déconseillé d'enregistrer d'autres fichiers, notamment des images et des tonalités de sonnerie, sur la carte mémoire TomTom MOBILE.
- Vous devez poursuivre le chargement du récepteur TomTom Wireless GPS pendant 2 heures après la première connexion avec le cordon secteur.
- Pour bénéficier du support technique, vous devez commencer par enregistrer votre produit sur le site www.tomtom.com
- Pour éviter de décharger complètement la batterie:
 - Procurez-vous un chargeur pour la voiture et chargez votre téléphone lorsque le récepteur TomTom Wireless GPS n'est pas en charge;
 - Une fois que vous en avez terminé avec TomTom MOBILE, fermez l'application à l'aide de l'option de menu « Quitter l'application ».
- Pour plus d'informations, consultez le CD TomTom MOBILE.